

Joie™

mytrax™

Jalutuskäru
ET Kasutusjuhend

sünnist kuni 15 kg / (sünd – 36 kuud)



OLULINE – HOIDKE SEE KASUTUSJUHEND EDASISEKS KASUTAMISEKS.

Jalutuskäru kokkupanek

IMPORTANT - KEEP THESE INSTRUCTIONS FOR FUTURE REFERENCE.

Stroller Assembly

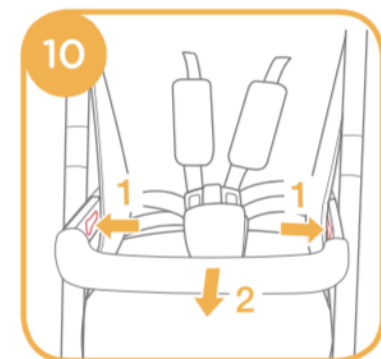
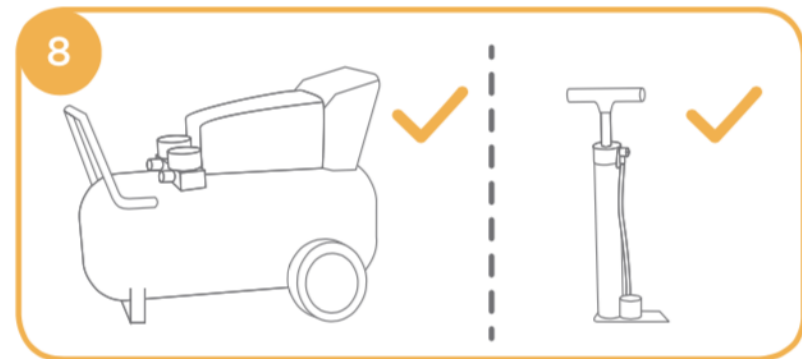
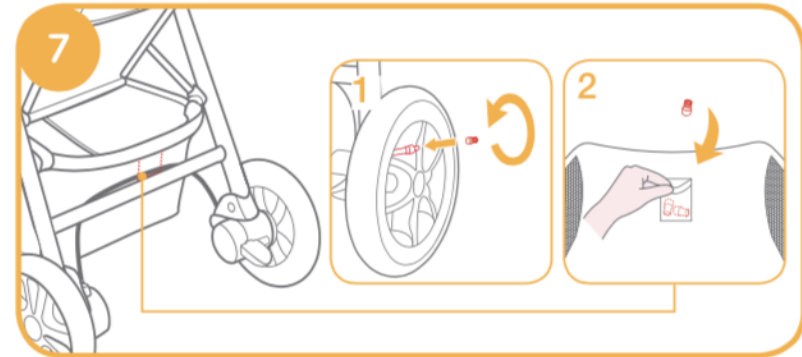
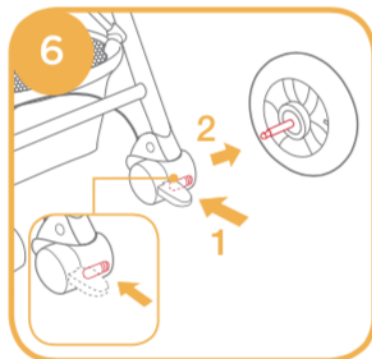
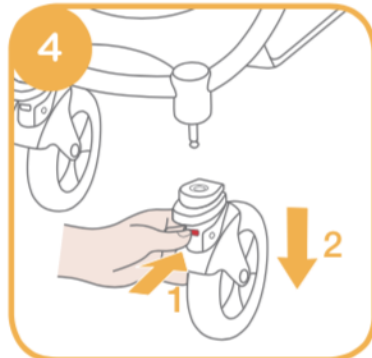
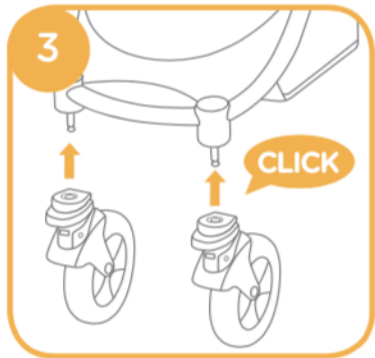
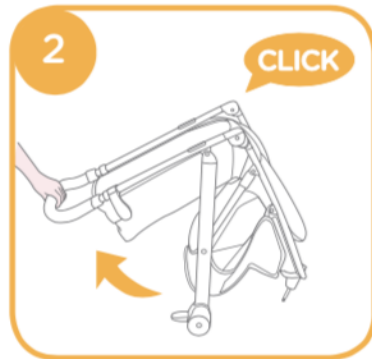
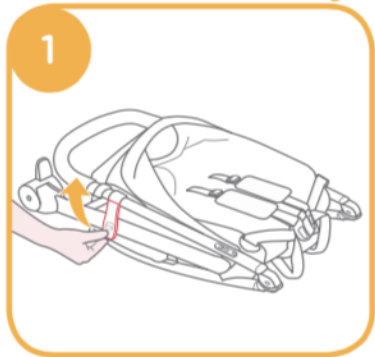

Jalutuskäru kasutamise

Stroller Operation

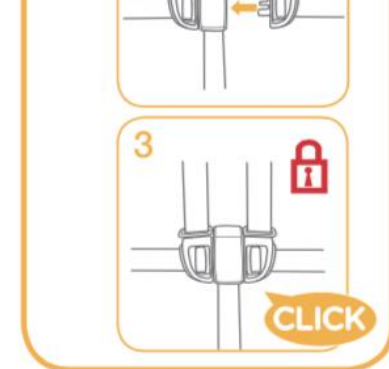
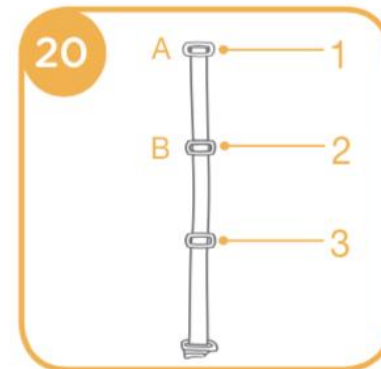
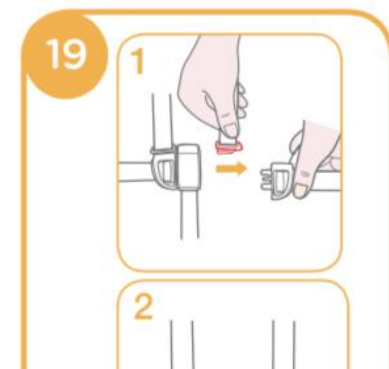
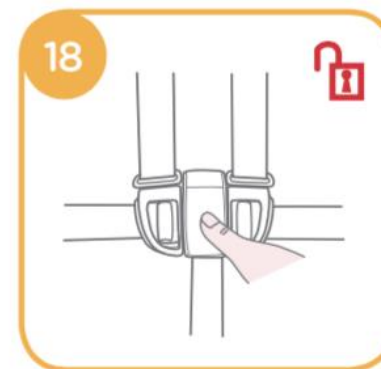
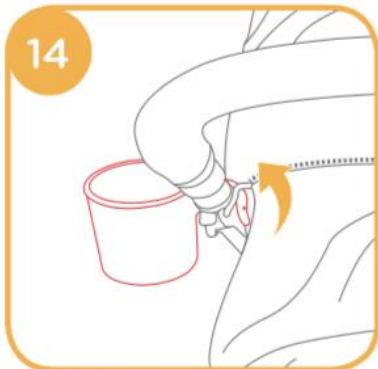
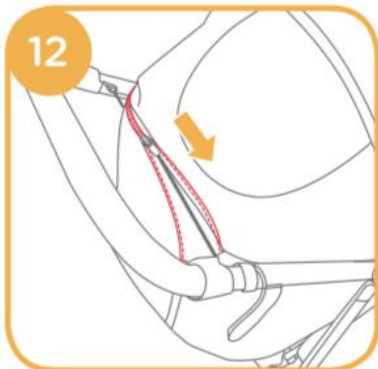
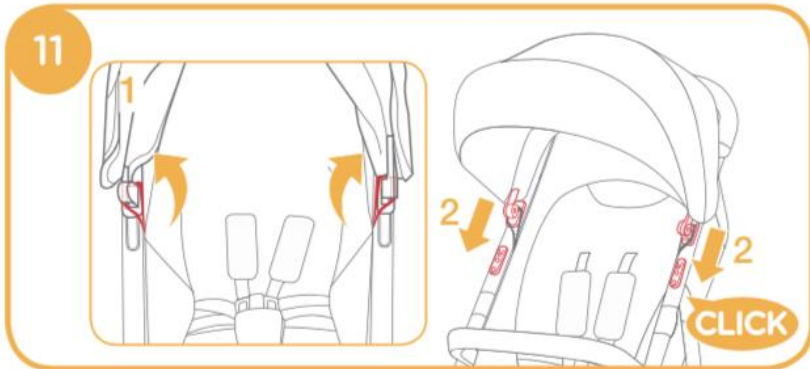

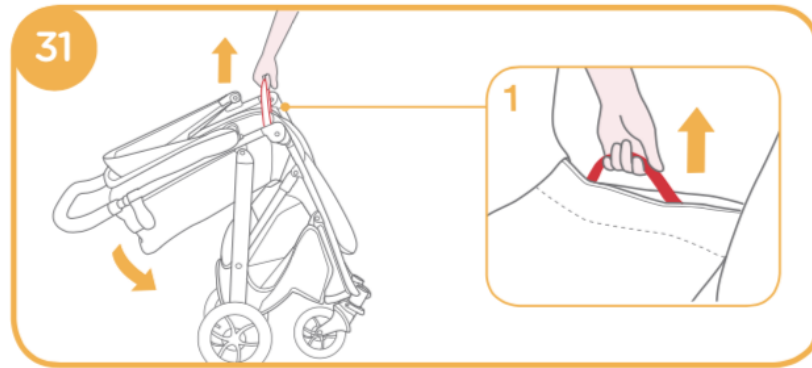
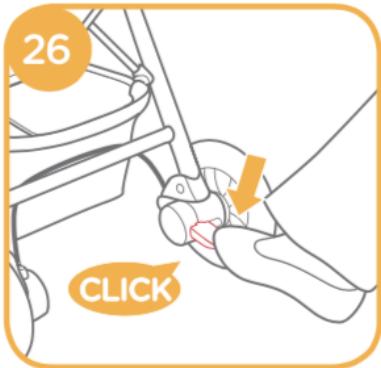
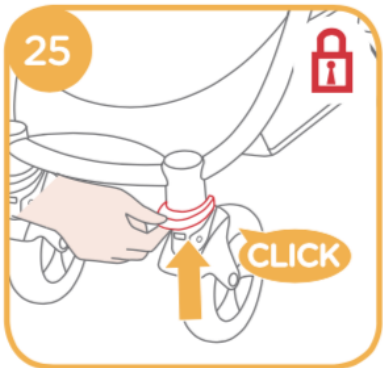
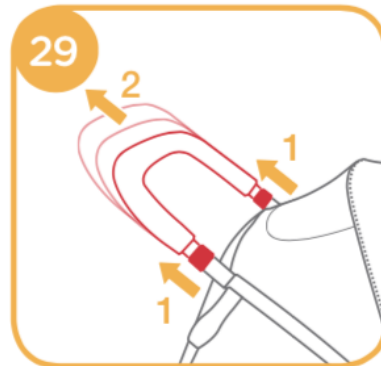
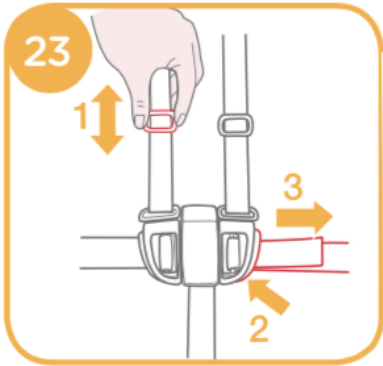
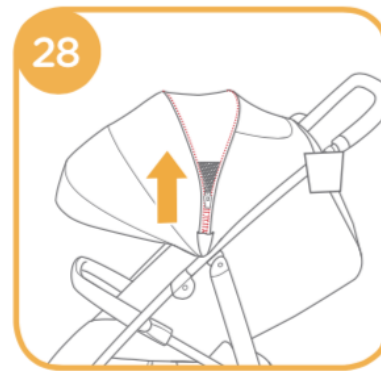
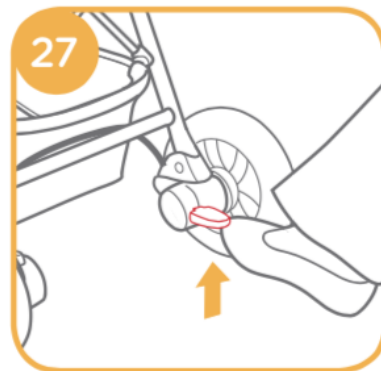

Tarvikud (ei pruugi olla tootega kaasas)

Tarvikud võivad olla müügil eraldi ega pruugi olla saadaval sõltuvalt piirkonnast

Pehme katete eemaldamine

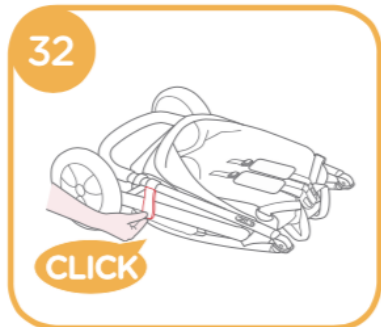

Accessories (May not be included in purchase)

Accessories may be sold separately or may not be available depending on region.

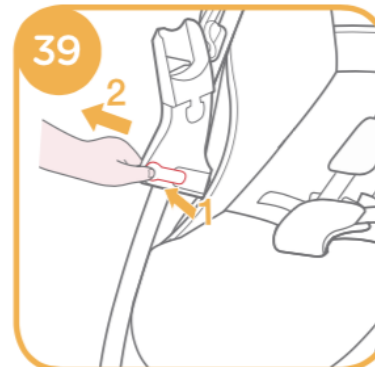
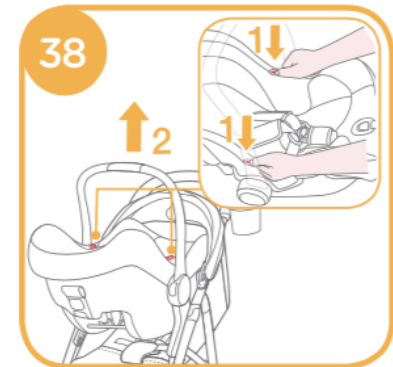
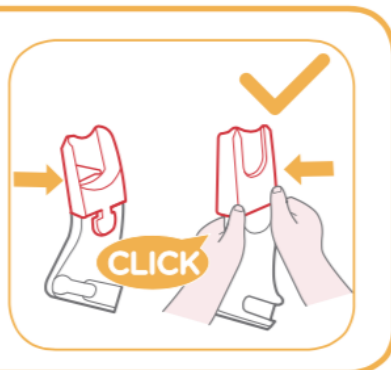
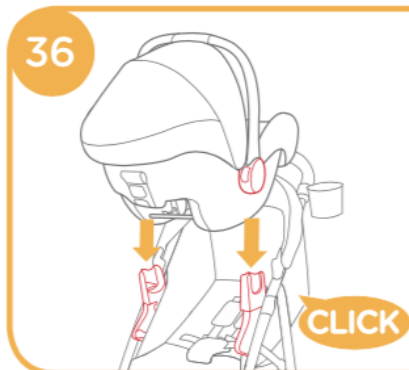
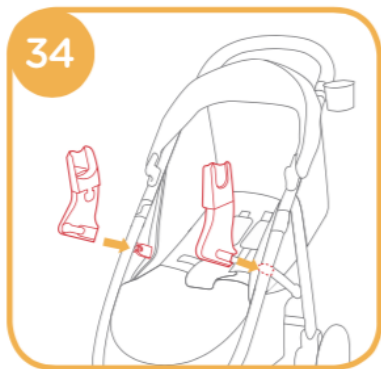

Removing Soft Goods

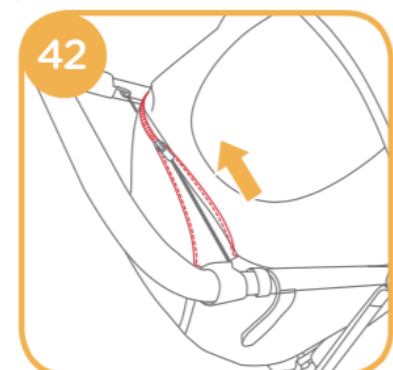
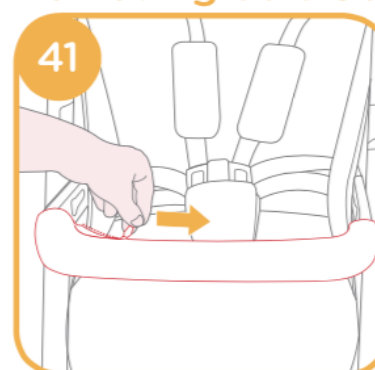

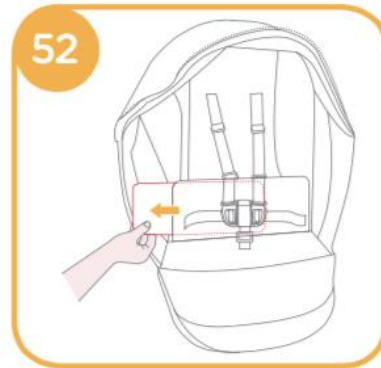
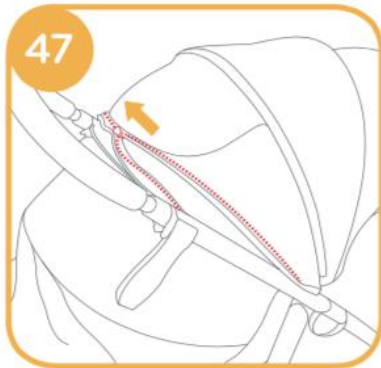
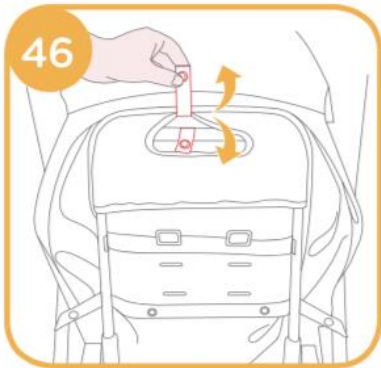
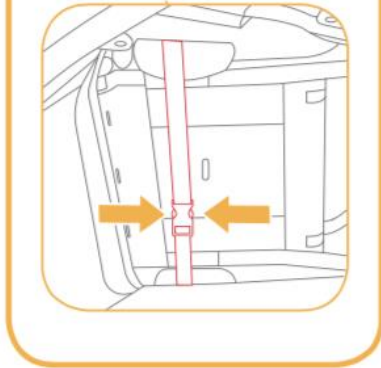
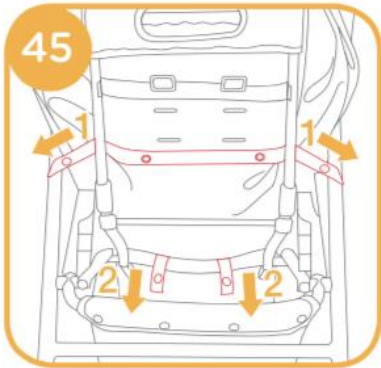
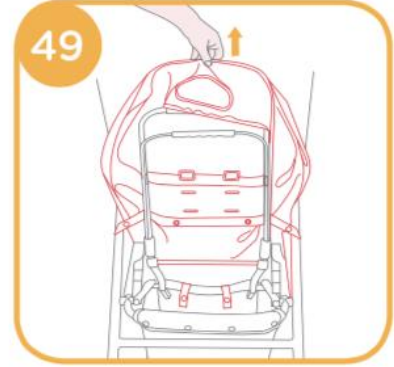

Hooldus ja korrashoid

MÄRKMED

NOTE

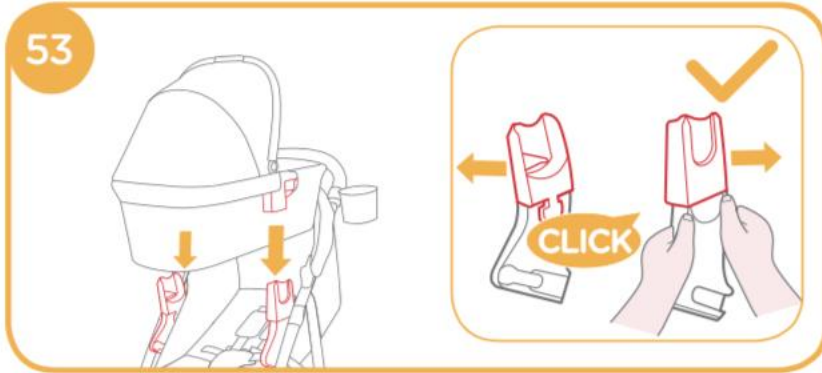

Care and Maintenance

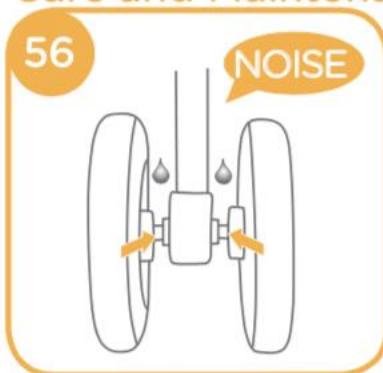

Tere tulemast Joie™-i perre

Õnnitleme teid Joie toodete kasutajate perega liitumise puhul! Meil on väga hea meel, et saame teid saata teie ja teie pisikese ühistel rännakutel. Joie Mytrax™ kÄruga reisides kasutate kvaliteetset, täielikult sertifitseeritud jalutuskÄru, mis vastab Euroopa standardile EN 1888:2012. See toode sobib kasutamiseks lastele kehakaaluga alla 15 kg. Palun lugege see kasutusjuhend hoolikalt läbi ning järgige kõiki juhiseid, et tagada teie lapsele mugav sõit ja parim kaitse. OLULINE – hoidke see kasutusjuhend edasiseks kasutamiseks.

Addressilt joiebaby.com saate alla laadida kasutusjuhendeid ja avastada veel põnevaid Joie tooteid!

Garantiiteabega tutvumiseks külastage meie veebisaiti aadressil joiebaby.com.

Sisukord

Joonised

HOIATUS

JalutuskÄru kokkupanek

Lahtine jalutuskÄru

Esiratta monteerimine ja eemaldamine

Tagaratta monteerimine ja eemaldamine

KÄetoe monteerimine ja eemaldamine

Varikatuse monteerimine

Tassihoidja monteerimine ja eemaldamine

JalutuskÄru kasutamine

Seljatoe reguleerimine

Kinnituse kasutamine

Õla- ja vöörihmade kasutamine

SÄäretoe reguleerimine

Esiratta luku kasutamine

Piduri kasutamine

Varikatuse kasutamine

KÄesanga reguleerimine

Õlarihma ja jalgevaherihma katte kasutamine

JalutuskÄru kokkuvoltimine

Tarvikute kasutamine

Pehme katete eemaldamine ja monteerimine

Puhastamine ja korrashoid

Tooteteave

Enne toote kasutamist lugege läbi kõik selles kasutusjuhendis toodud juhised. Kui teil on lisaküsimusi, pidage nõu edasimüüjaga. Mõned funktsioonid võivad erineda sõltuvalt mudelist.

Toode: Mytrax jalutuskÄru

Sobib: lapsele kehakaaluga alla 15 kg (sünnist-36 kuud)

Materjalid: plast, metall, kangas

Patent nr: patendi ootel

Valmistatud: Hiinas

KaubamÄrgi nimi: Joie

Koduleht: www.joiebaby.com

Tootja: Joie Children's Products (UK) Limited

Osade loend

Enne toote kokkupanekut veenduge, et kõik selle osad oleksid olemas. Kui mõni osa on puudu, võtke ühendust kohaliku edasimüüjaga. Kokkupanekuks ei ole vaja ühtegi tööriista.

- | | |
|---------------------|--------------------------------|
| 1. JalutuskÄru raam | 11. Hoiukorv |
| 2. Varikatus | 12. Õlarihmad |
| 3. Esiratas | 13. Tassihoidja |
| 4. Tagaratas | 14. Käesang |
| 5. Varikatus | 15. Varikatuse aken |
| 6. Iste | 16. Tagaratas |
| 7. Käetugi | 17. Pidurihoob |
| 8. SÄäretugi | 18. Hoiukinnituse kinnituskoht |
| 9. Esiratas | 19. Hoiukinnitus |
| 10. Rattalukk | |

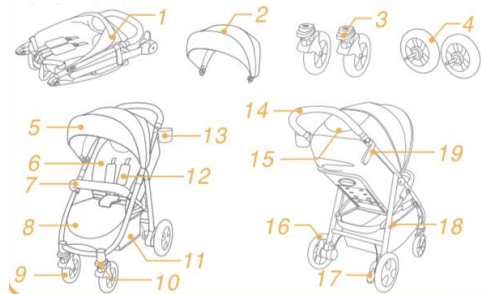

Hädaolukorras

Hädaolukorra või õnnetuste korral on tähtis tagada lapsele kohene esmaabi ja ravi.

Tarvikud

(Ei pruugi kaasas olla)

1. Adapter (teatud mudelitel)
2. Käetugi (teatud mudelitel)
3. Vihmakate (teatud mudelitel)

Tarvikud võivad olla müügil eraldi ega pruugi olla saadaval sõltuvalt piirkonnast.

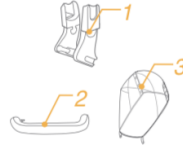

HOIATUS

- ! HOIATUS! Kasutage alati turvasüsteemi. Turvavööd ja turvasüsteeme tuleb kasutada õigesti.
- ! HOIATUS! Veenduge enne kasutamist, et kõik lukustussüsteemid oleksid õigesti rakendatud.
- ! HOIATUS! Ärge laske lapsel selle tootega mängida.
- ! HOIATUS! Veenduge enne kasutamist, et vankri kere ja turvasüsteemi kinnituseadmed oleksid õigesti rakendatud.
- ! Eeldab monteerimist täiskasvanud inimese poolt.
- ! Kasutage jalutuskäru alla 15 kg kaaluva lapsega. Käru kasutamine sobimatu kaaluga lapse puhul võib käru kahjustada.
- ! Ohtlike ja ebastabiilsete olukordade vältimiseks ärge pange hoiukorvi rohkem kui 4,5 kg esemeid.
- ! Maksimaalne soovitatav kaal topsihoidjas on 0,5 kg.
- ! Ärge jätke oma last kunagi järelevalveta. Hoidke jalutuskäruks oleval lapsel alati silm peal.
- ! Kasutage jalutuskäru korraga ainult ühe lapsega. Ärge kunagi asetage käekotte, toidukotte, pakke või muid esemeid käru sangale või varikatusele.
- ! Ärge kasutage tootja poolt heaks kiitmata lisatarvikuid. Kasutage ainult tootja poolt soovitatud või tarnitud varuosi.
- ! Ülekoormus, vale kokkuvoltimine või teiste tootjate varuosade kasutamine võivad jalutuskäru kahjustada,

- ! Kukkumisest või väljalibisemisest tingitud tõsiste vigastuste vältimiseks kasutage alati turvavööd.
- ! Veenduge, et laps ei puutuks käru reguleerimisel kokku liikuvate osadega.
- ! Enne lapse käru juurde lubamist veenduge, et see on täielikult avatud või kokkuvolditud.
- ! Turvarihmade mittekasutamisel võib laps libiseda jalaavadesse ja lämbuda.
- ! Ärge kunagi kasutage käru treppidel või eskalaatoritel.
- ! Hoidke eemal kõrge temperatuuriga esemetest, vedelikest ja elektroonikast.
- ! Ärge kunagi lubage lapsel kärus seista või istuda seljaga sõidu suunas.
- ! Ärge kunagi jätke käru teedele, kallakutele või ohtlikesse kohtadesse.
- ! Et vältida poomist, ärge pange oma lapsele kaela nõõriga esemeid, ärge riputage nõõre selle toote külge ega kinnitage nõõre mänguasjadele.
- ! Igasugune raskus, mis lisatakse käru sangale ja/või seljatoe taha ja/või käru külgedele mõjutab käru stabiilsust.
- ! Ärge tõstke käru, kui laps on kärus. Ärge kasutage hoiukorvi lapse kandmiseks.
- ! Ümbermineku vältimiseks ärge laske lapsel käru peal ronida. Tõstke alati laps ise kärusse ja sealt välja.
- ! Sõrmede kinnijäämise vältimiseks olge käru kokku- ja lahtivoltimisel ettevaatlik.

lõhkuda või ohtlikuks muuta. Lugege see kasutusjuhend hoolikalt läbi.

- ! Enne toote kasutamist lugege läbi kõik selles kasutusjuhendis toodud juhised. Palun säilitage kasutusjuhend edaspidiseks kasutamiseks. Nende juhiste ja hoiatuste mittejärgimine võib kaasa tuua tõsiseid tervisekahjustusi või surma.
- ! Käru seismajätmisel kasutage alati pidurit.
- ! Kui käru on kahjustatud või katki, lõpetage selle kasutamine.
- ! Kasutage käru ainult kõndimise kiirusel. See toode pole mõeldud kasutamiseks sõrkimisel.
- ! Põletuste vältimiseks ärge pange topsihoidjasse kuumi vedelikke.
- ! Lämmumise vältimiseks eemaldage enne toote kasutamist kilekotid ja pakkematerjalid. Kilekotid ja pakkematerjalid tuleks imikutest ja lastest eemal hoida.
- ! See toode ei sobi kasutamiseks jooksmisel ega uisutamisel.
- ! Sünnist alates kasutatavate kärude puhul soovitatakse vastsündinu puhul kasutada maksimaalselt allalastud seljatoega asendit.
- ! Lapse kärusse panemisel ja kärust väljavõtmisel kasutatakse seisupidurit.
- ! Turvasüsteemi ja raami kooskasutamine imiku puhul ei asenda voodit. Kui laps jääb magama, tuleks ta panna sobivasse vankrisse või voodisse.
- ! Vankrikorv on sobilik vaid lapsele, kes ei istu iseseisvalt, pööra ümber ega tõuse käpuli. Lapse maksimaalne kaal: 9 kg.
- ! Ärge pange vankrikorvi muid madratseid peale selle, mis on vankrikorviga kaasas.
- ! Ärge kinnitage käesangale, istme seljatoele või jalutuskäru külgedele esemeid. Lisakoormus mõjutab jalutuskäru stabiilsust ja võib põhjustada selle ümberkukkumist.

- ! Vigastuste vältimiseks veenduge, et toote kokku- ja lahtivoltimise ajal on laps eemal.
- ! Lapse ohutuse tagamiseks veenduge enne kasutamist, et kõik osad on õigesti kokku pandud ja kinnitatud.
- ! Lämmumise vältimiseks veenduge, et laps ei puutu kokku varikatusega.

Jalutuskäru kokkupanek (Vt joonised lk 1–11)

Enne toote kokkupanekut ja kasutamist lugege palun kõiki selles juhendis toodud juhiseid.

Lahtine jalutuskäru Vt joon 1–2

Eemaldage hoiukinnitus hoiukorvi küljest **1** ja tõstke käesang üles **2**; kui kõlab klõpsatus, on jalutuskäru täielikult lahti.

- ! Enne kasutamist veenduge, et käru on täielikult lukustunud.

Esiratta monteerimine ja eemaldamine Vt joon 3–4

- ! Tagaratta monteerimine ja eemaldamine vt pilte **5–8**
- ! Adapterite kasutamine Dunlopi ventiilide vahetamiseks Shraderi ventiilide vastu on näidatud pildil **7**. Kui adaptereid ei kasutata, hoiustage need, nagu on näidatud joonisel **7-2**.
- ! Enne jalutuskäru kasutamist kontrollige rehvirõhku. Ärge täitke rehve üle maksimaalse soovitatava rehvirõhu, mis on kirjas rehvi küljel **8**
- ! Liigne rõhk võib põhjustada ratta ja/või rehvi lõhkemise, mille tagajärjeks võivad olla rasked vigastused.

Käetoe monteerimine ja eemaldamine

Varikatuse monteerimine

Vt joon 11–12

Tassihoidja monteerimine ja eemaldamine

Vt joon 13–14

Täielikult kokkupandud jalutuskäru on kujutatud pildil 15

Jalutuskäru kasutamine

Seljatoe reguleerimine

Vt joon 16–17

Seljatoel on 4 kaldenurka.

Reguleeritava kaldega seljatugi
Seljatoe allalaskmiseks suruge istme taga olevat kalde
käepidet ning tõmmake seljatugi alla. 16

Seljatoe tõstmine

Seljatoe tõstmiseks lükake see üles. 17

- ! Veenduge, et tugi on kasutamiseks korralikult kinnitatud.

Kinnituse kasutamine

Vt joon 18–19

Kinnituse avamine

Kinnituse avamiseks vajutage keskmisele nupule. 18

Kinnituse lukustamine

Asetage vöörihma ja õlarihma kinnitused kokku 19-1 ning kinnitage klõpsatusega keskmisesse kinnitusse. 19-2
Klõpsatus annab märku, et kinnitus on lukustatud. 19-3

Vt joon 9–1

Kukkumisest või väljalibisemisest tingitud vigastuste vältimiseks kasutage lapse kinnitamiseks alati turvavööd.

- ! Veenduge, et teie laps on kinnitatud mugavalt ja turvaliselt. Veenduge, et õlarihmade ja lapse vahele mahuks käsi.
- ! Ärge ristake õlarihmasid. See põhjustab lapse kaelale survet.

Õla- ja vöörihmade kasutamine

Vt joon 20–23

Et takistada lapse väljakukkumist, kontrollige pärast lapse kärusse paigutamist, kas õla- ja vöörihmad on õigel kõrgusel ja õige pikkusega.

20-1 Õlarihma kinnitus A

20-2 Õlarihma kinnitus B

20-3 Libistatav regulaator

Suurema lapse puhul kasutage õlarihma kinnitust A ja kõrgeimat õlarihma ava. Väiksema lapse puhul kasutage õlarihma kinnitust B ja madalamat õlarihma ava. Õlarihma kinnituse kohandamiseks pöörake kinnitust nõnda, et see oleks küljega kohakuti ja suunaga ette. Viige see läbi õlarihma avade suunaga tagant ette. 21 Viige see uuesti läbi avast, mis on kõige lähemal lapse õla kõrgusele. 22 Rihma pikkuse kohandamiseks kasutage libistatavat regulaatorit. 23-1
Vajutage nuppu 23-2, tõmmates vöörihma samal ajal õigesse pikkusesse. 23-3

Sääretoe reguleerimine

Vt joon 24

Sääretoel on 2 asendit.

Sääretoe tõstmiseks lükake see lihtsalt üles. Klõpsatus annab märku, et sääretugi on lukustatud.

Sääretoe alandamiseks vajutage sääretoe mõlemal küljel olevatele reguleerimisnuppudele **24-1** ja pöörake sääretuge allapoole. **24-2**

Esiratta luku kasutamine

Vt joon 25

Liikumissuuna säilitamiseks lükake esirattalukud üles.

25

Näpunäide. Rattalukku soovitatakse kasutada ebatasasel pinnal.

Piduri kasutamine

Vt joon 26–27

Rataste lukustamiseks vajutage pidurihoob jalaga allapoole.

26 Rataste vabastamiseks tõstke lihtsalt pidurihoob üles. **27**

Nõuanne. Kui käru ei liigu, kasutage alati seisupidurit.

Varikatuse kasutamine

Vt joon 28

Varikatust saab avada või kokku voltida, ette või taha tõmmata.

Kasutamine koos turvasüsteemiga

Vt joon 34–40

Kasutades koos Joie lapse turvasüsteemiga gemm, iGemm või iLevel, lugege järgmisi juhiseid.

Varikatust on võimalik täielikult avada, et kaitsta last päikese eest. Lihtsalt avage lukk **28** ja tõmmake varikatus ette.

Varikatusel on aken, millest oma last näete.

Käesanga reguleerimine

Vt joon 29

Õla- ja jalgevaherihma katte kasutamine

Õla- ja jalgevaherihma katteid saab vöödelt eemaldada. Õla- ja jalgevaherihma katte tagasi panemiseks järgige juhendit vastupidises järjekorras.

Jalutuskäru kokkuvoltimine

Vt joon 30–33

! Palun voltige varikatus enne käru kokkuvoltimist.

1. Tõmmake kokkuvoltimise rihma üles, raam volditakse automaatselt tagurpidi. **31-1**
2. Hoiukinnitused haakuvad automaatselt hoiukorvi külge, misjärel on jalutuskäru kokku volditud ja täielikult kinnitatud. **32**
3. Jalutuskäru võib kokkuvoldituna seista püsti. **33**

Tarvikute kasutamine

Tarvikud võivad olla müügil eraldi ega pruugi olla saadaval sõltuvalt piirkonnast.

Kasutamine koos Joie vankrikorviga

Vt joon 53–54

Kasutades koos Joie Ramble vankrikorviga, lugege järgmisi juhiseid.

- ! Enne lapse turvasüsteemi kasutamist veenduge, et seljatugi on reguleeritud madalaimasse asendisse ja lapse turvasüsteem on kinnitatud.
- ! Kui imiku turvasüsteemi kasutamisel ilmneb probleeme, tutvuge selle toote kasutusjuhendiga.
- ! Ärge voltige kätse kinni, kui turvasüsteem on kinni kinnitatud.

Pehmete katete eemaldamine ja monteerimine

Vt joon 41–52

1. Eemaldage käetoed katted, nagu on näidatud joonisel **41**
 2. Avage varikatuse tagaküljel olev tõmblukk. **42**
 - ! Reguleerige seljatugi kõige madalamasse asendisse, et pehmete katete eemaldamine oleks mugavam.
 3. Eemaldage sääretoe kate. **43**
 4. Avage istme all olev kinnituskamber. **44**
 - ! Hoidke tugipaneeli hoolega, pehmete katete tagasi panemisel läheb seda vaja. **51 52**
- Istme pehmete katete tagasi panemiseks järgige ülal toodud samme vastupidises järjekorras **52-41**

Puhastamine ja korrashoid

Vt joon 56

- ! Jalutuskäru raami puhastamiseks kasutage pesuseepi ja sooja vett. Ärge kasutage pleegitavaid ja muid pesuaineid. Käru kangast osade puhastamise juhised leiate hooldussildilt.
- ! Eemaldatavaid pehmeid katted võib pesta masinas. Mitte valgendada. Ärge kuivatage istmekatet ega sisepadjandeid neid välja väänates. See võib põhjustada nende kortsumise.
- ! Aeg-ajalt kontrollige, kas kärul on lahtiseid kruvisid, kulunud osi, rebenenud materjali või õmbluseid. Asendage või parandage osad vastavalt vajadusele. Plastosi pühkige regulaarselt pehme niiske lapiga. Kui käru saab märjaks, kuivatage alati metallosad, et vältida rooste teket.

- ! Kui vankrikorvi kasutamisel ilmneb probleeme, tutvuge selle toote kasutusjuhendiga.
- ! Vankrikorvi kasutamisel kasutage alati madratsit.
- ! Ärge voltige kätse kinni vankrikorvi paigaldamise ajal kokku.

Vihmakatte kasutamine

Vt joon 55

Vihmakatte monteerimiseks asetage see üle käru ja seejärel kinnitage vihmakatte 8 paari takjakinnitusi. **55**

- ! Enne vihmakatte kasutamist veenduge, et seljatugi on reguleeritud madalaimasse asendisse ning lapse turvasüsteem on kinnitatud.
- ! Vihmakatte kasutamisel kontrollige alati selle õhutust.
- ! Kui te parajasti vihmakatet ei kasuta, veenduge et see on enne kokkuvoltimist puhastatud ja kuivatatud.
- ! Pärast vihmakatte paigaldamist ärge kätse kinni voltige.
- ! Ärge pange last kuuma ilmaga vihmakattega kärusse.

Märkmed

- ! Ülemäärane kokkupuude päikese või kuumaga võib põhjustada osade pleekimist või deformatsioone.
 - ! Jalutuskäru märjaksaamisel avage kate ja laske sellel enne hoiustamist täielikult kuivada.
 - ! Kui rattad kriuksuvad, kasutage kerget õli (nt silikoonimääret, roostevastast õli või õmblusmasinaõli). Oluline on, et õli sattuks telje ja ratta kokkupuute kohta.
- 56**
- ! Pärast jalutuskäru kasutamist rannas puhastage see põhjalikult soolast ja liivast, pöörates tähelepanu mehhanismidele ja ratta ühenduskohtadele.